

Remplacement d'une unité de collecte de résidu de toner

Remplacez la TCU lorsque le message Remplacer/Installer un réservoir de résidu de toner s'affiche.

1. Éteignez l'imprimante, puis débranchez le cordon d'alimentation de la prise murale ou de la rallonge.

Avertissement : Vous devez débrancher le cordon d'alimentation avant d'accéder à l'intérieur de l'imprimante pour éviter tout risque de blessure ou de décharge électrique.

2. Ouvrez le panneau d'accès aux cartouches de toner.

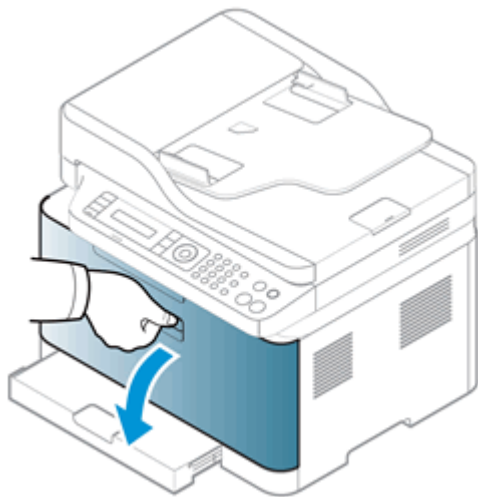

3. Saisissez une cartouche de toner par les côtés, puis tirez-la vers vous pour la retirer. Répétez cette procédure pour retirer toutes les

cartouches de toner. Mettez chaque cartouche de toner de côté.

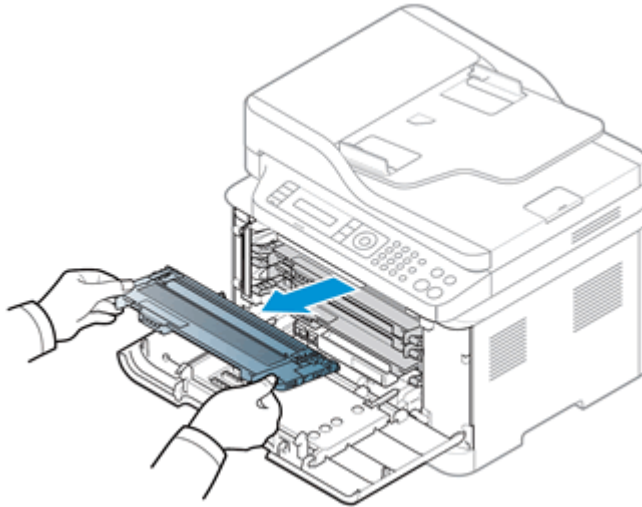

4. Retirez la TCU. Mettez délicatement l'unité de côté sur une surface plane et solide, pour éviter de renverser le résidu de toner.

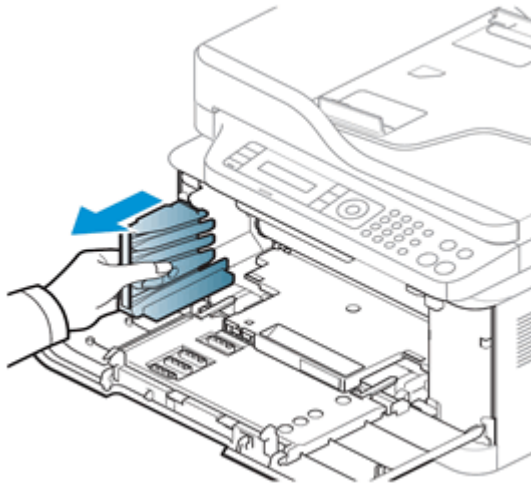

5. Retirez la nouvelle TCU de son emballage. Retirez le cache de la nouvelle unité, puis fixez ce cache sur l'ancienne unité.

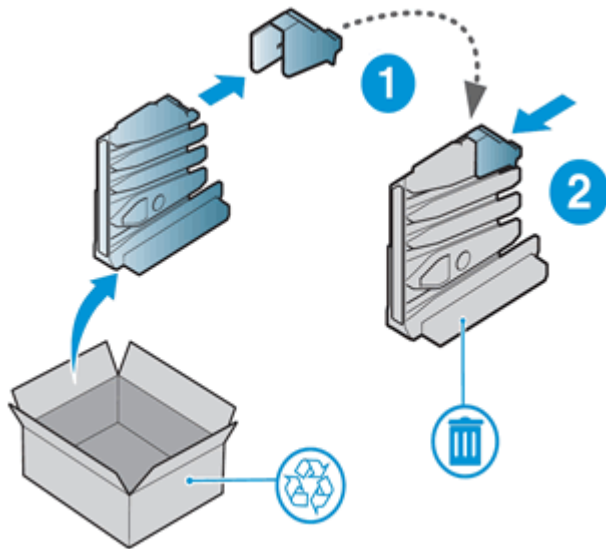

6. Recyclez les matériaux d'emballage, puis jetez l'ancienne TCU.
7. Insérez la nouvelle TCU.

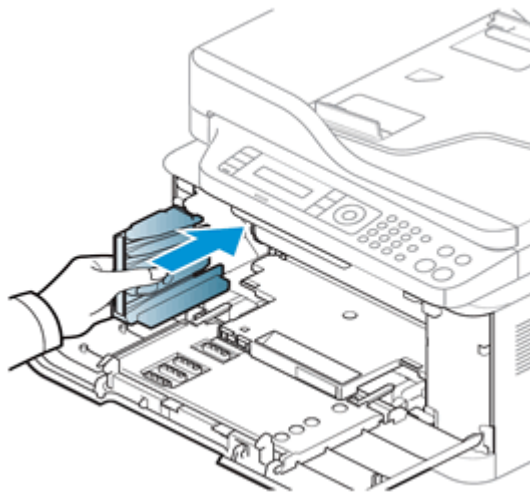

8. Réinstallez les cartouches de toner.

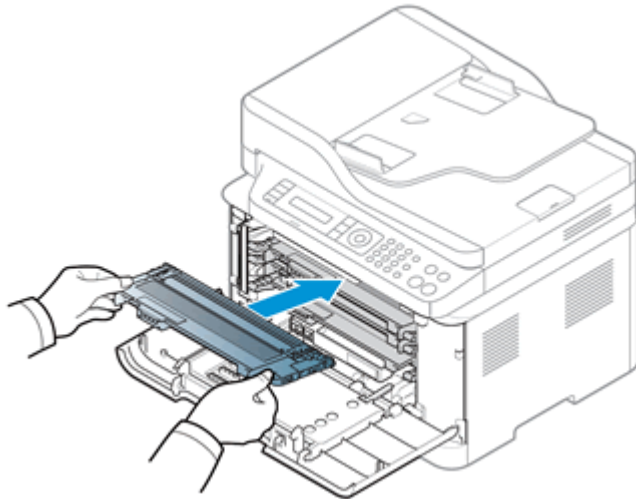

9. Fermez le panneau d'accès aux cartouches de toner.

10. Rebranchez le cordon d'alimentation à la prise murale ou à la rallonge, puis allumez l'imprimante.

La nouvelle TCU est installée, et l'imprimante est prête à imprimer.